

Všecká práva k tomuto technickému podkladu
přisluzí výhradně UNIMAN Engliš, s.r.o.
Bez souhlasu firmy nesmí být tento podklad
kopírován a rozmnožován a není dovoleno
postoupit jej třetí osobě.

WLL 48t

TECHNICKÉ ÚDAJE

TYPOVE OZNACENÍ	JTS 48/2,8	
KOD	
NOSNOST (WLL)	Q(t)	48
ROZPĚTÍ	L1 (mm)	2 845
NADVYSENÍ HAKU	t(mm)	736
SIRKA OKA	W(mm)	194
VYSKA OKA	V(mm)	558
HMOTNOST cca	G(kg)	1010
ŘÍDÍCÍ NORMA	ČSN EN 13155+A2	

Netolerované rozměry dle ISO 2768-mK

4000 - 8000	+ 0,3
2000 - 4000	+ 0,2
1000 - 2000	+ 0,1,2
400 - 1000	+ 0,8
120 - 400	+ 0,5
30 - 120	+ 0,3
6 - 30	+ 0,2
0,5 - 6	+ 0,1
Rozsah rozměrů	Tolerance

Netolerované rozměry svářenců dle EN ISO 13920-BF

8000 - 12000	+ 0,10
4000 - 8000	+ 0,8
2000 - 4000	+ 0,6
1000 - 2000	+ 0,4
400 - 1000	+ 0,3
30 - 120	+ 0,2
2 - 30	+ 0,1
Rozsah rozměrů	Tolerance

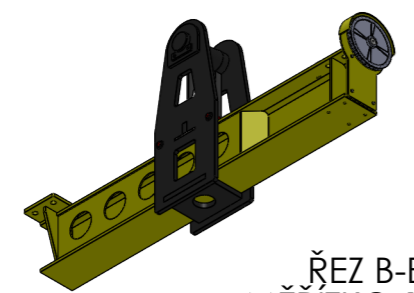
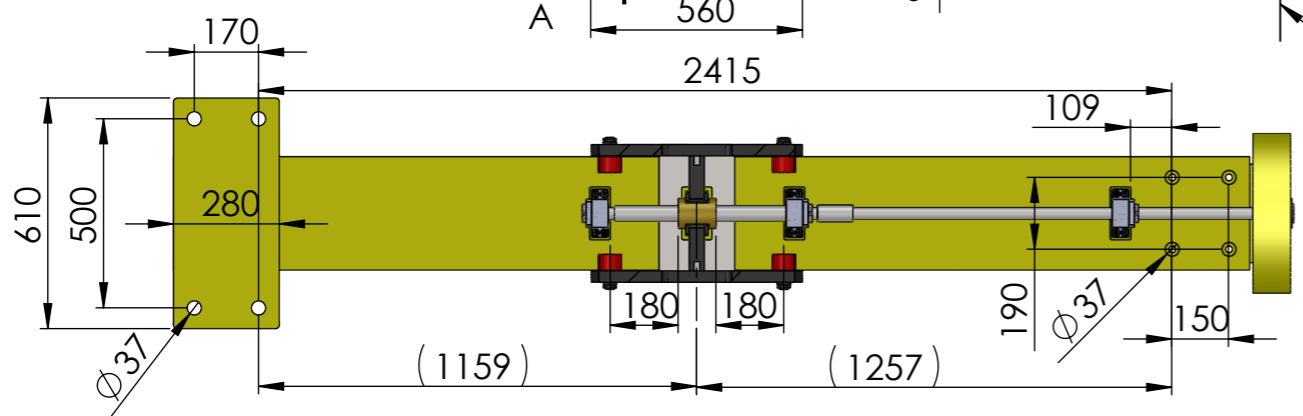
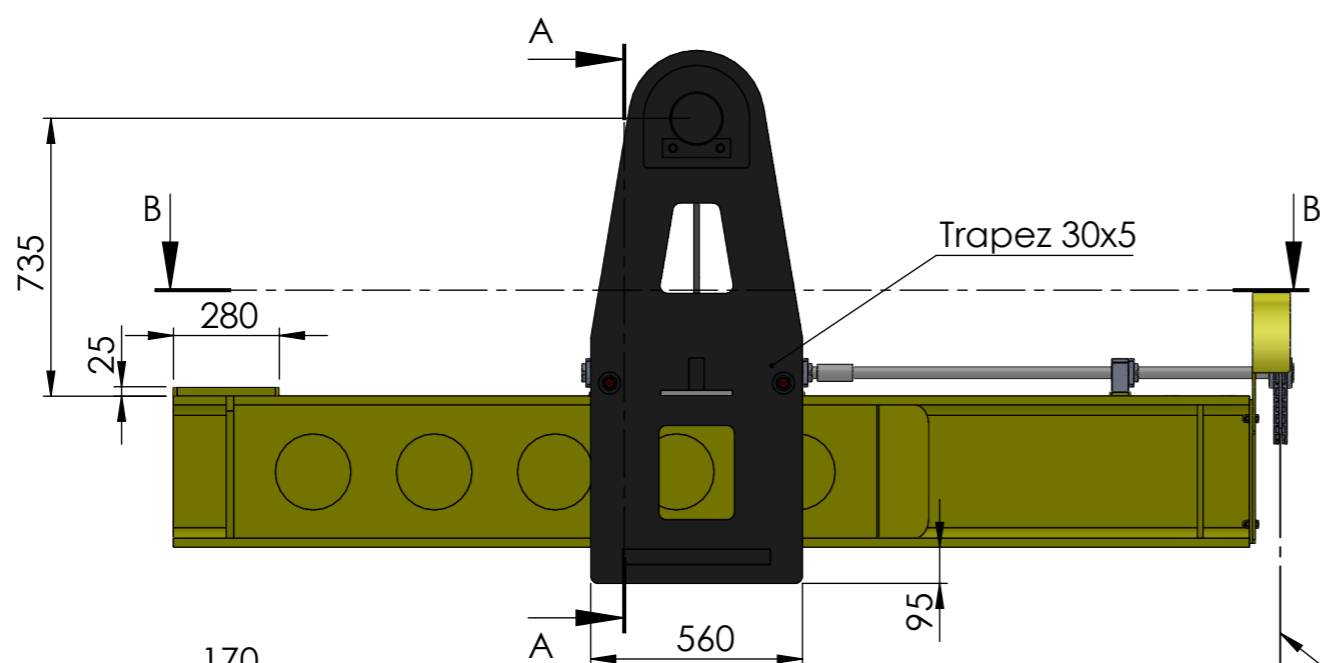
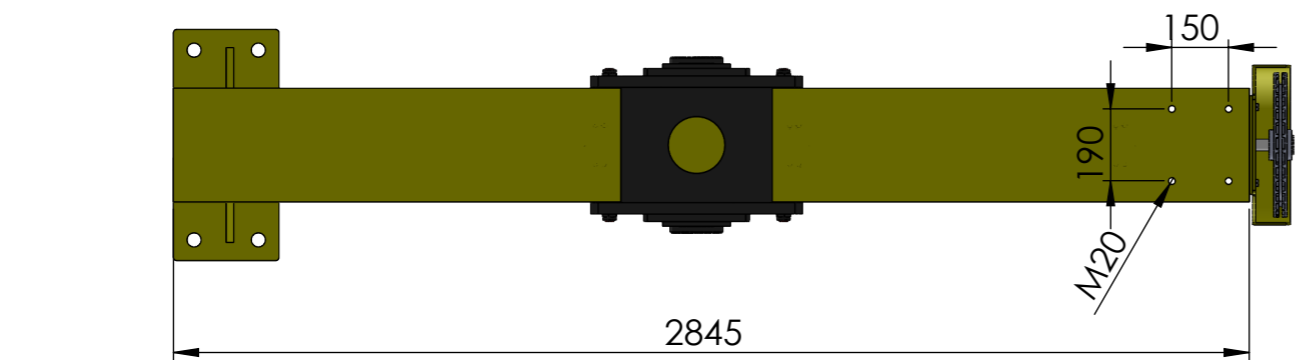

ŘEZ B-B
MĚŘITKO 1 : 20

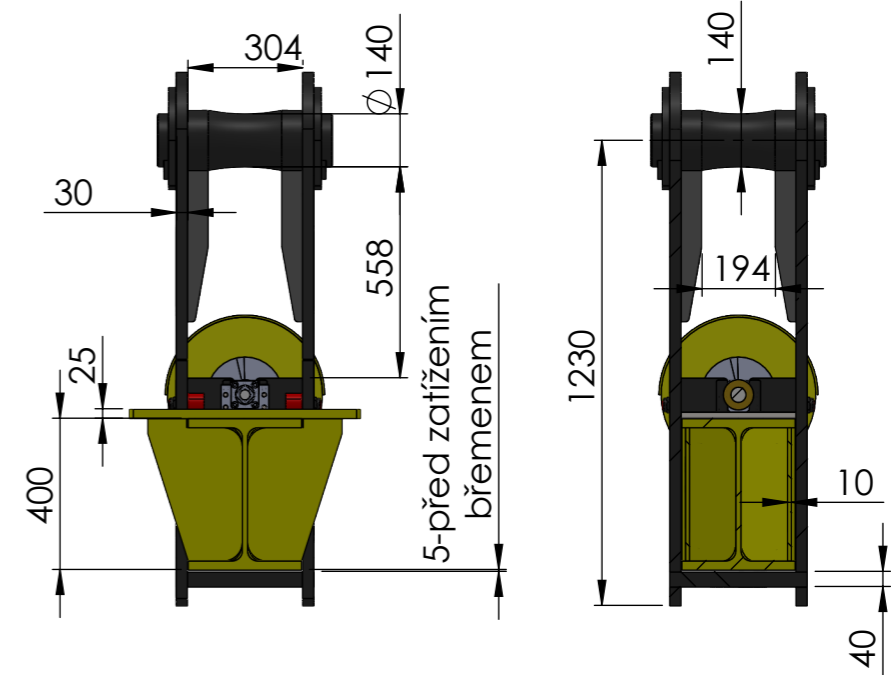

ŘEZ A-A
MĚŘITKO 1 : 20

ŘETĚZ OVLÁDÁNÍ
POŠUNU ZÁVĚSU
DĚLKA DLE ZÁKAZNÍKA

PŘESOUVAT DO TĚŽITĚ BEZ ZATÍŽENÍ BŘEMENEM

POKUD NENÍ UVEDENO JINAK: JEDNOTKY JSOU V MILIMETRECH DRSNOST: Methode E TOLERANCE: ISO 128 LINEÁRNÍ: ÚHLOVÁ:		Č. ZAKÁZKY:	OPRACOVÁNÍ:	POLOTOVAR	ZMĚNA
NAVRHL: V. Hájek		DATA: 9/2019	ODSTRANIT OSTRÉ HRANY	UNIMAN	
PŘEZKOUSĚL:					
SCHVÁLIL: E. Čuhel				TRAVERZA 48t	
VÝROBA:					
Z. JAKOSTI:			MATERIÁL:	Č. DÍLU:	
TYP STROJE:				Č. VÝKRESU:	
TOLERANCE:				0512M45-42000	
NEUPRAVOVAT MĚŘITKO VÝKRESU		HMOTNOST: 1007.14		MĚŘITKO 1:50	0512M45-42000 Z 2 LISTŮ